

# Algorithmen und Datenstrukturen 1

## 12. Vorlesung

*Peter F. Stadler*

Universität Leipzig  
Institut für Informatik  
*studla@bioinf.uni-leipzig.de*

# Schlüsselkomprimierung I

Zeichenkomprimierung ermöglicht weit höhere Anzahl von Einträgen pro Seite (v.a. bei B\*-Baum)

- Verbesserung der Baumbreite (höherer Fan-Out)

Fan-out (Elektronik) = Zahl der anschließbaren Gatter an ein gegebenes Gatter

- wirkungsvoll v.a. für lange, alphanumerische Schlüssel (z.B. Namen)

## Präfix-Komprimierung

- mit Vorgängerschlüssel übereinstimmender Schlüsselanfang (Präfix) wird nicht wiederholt
- v.a. wirkungsvoll für Blattseiten
- höherer Aufwand zur Schlüsselrekonstruktion

Schlüssel	F	kompr. Schlüssel
HARALD	0	<i>HARALD</i>
HARTMUT	3	<i>TMUT</i>
HEIN	1	<i>EIN</i>
HEINRICH	4	<i>RICH</i>
HEINZ	4	<i>Z</i>
HELMUT	2	<i>LMUT</i>
HOLGER	1	<i>OLGER</i>

# Schlüsselkomprimierung II

## Suffix-Komprimierung

- für innere Knoten ist vollständige Wiederholung von Schlüsselwerten meist nicht erforderlich, um Wegweiserfunktion zu erhalten
- Weglassen des zur eindeutigen Lokalisierung nicht benötigten Schlüsselendes (Suffix)
- Präfix-B-Bäume: Verwendung minimale Separatoren (Präfixe) in inneren Knoten

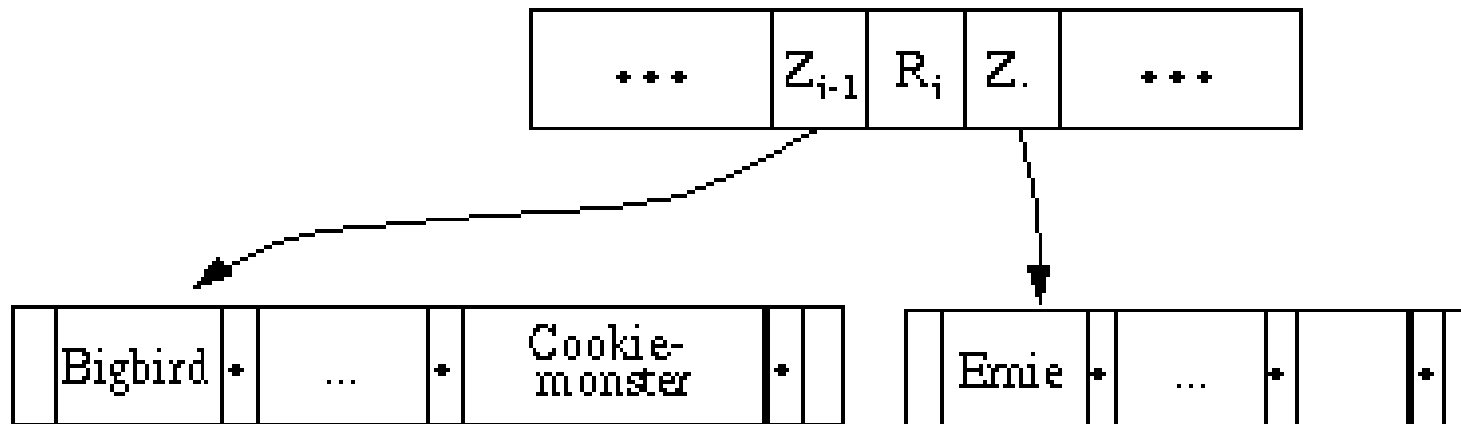

# Schlüsselkomprimierung III

Für Zwischenknoten kann Präfix- und Suffix-Komprimierung kombiniert werden:

Präfix-Suffix-Komprimierung (Front and Rear Compression)

- gespeichert werden nur solche Zeichen eines Schlüssels, die sich vom Vorgänger und Nachfolger unterscheiden

- u.a. in VSAM eingesetzt

## Verfahrensparameter:

V = Position im Schlüssel, in der sich der zu komprimierende Schlüssel vom Vorgänger unterscheidet

N = Position im Schlüssel, in der sich der zu komprimierende Schlüssel vom Nachfolger unterscheidet

F = V - 1 (Anzahl der Zeichen des komprimierten Schlüssels, die mit dem Vorgänger übereinstimmen)

L = MAX (N-F, 0) Länge des komprimierten Schlüssels

Durchschnittliche komprimierte Schlüssellänge ca. 1.3 - 1.8

Schlüssel	V	N	F	L	kompr. Schlüssel
HARALD	1	4	0	4	HARA
HARTMUT	4	2	3	0	
HEIN	2	5	1	4	EIN\0
HEINRICH					
HEINZ					
HELMUT					
HOLGER					

# Bsp.: Präfix-Suffix-Komprimierung

*Schlüssel (unkomprimiert)*

		V	N	F	L	Wert
CITY_OF_NEW_ORLEANS	... GUTHERIE, ARLO	1	6	0	6	CITY_O
CITY_TO_CITY	... RAFFERTTY, GERRY	6	2	5	0	
CLOSET_CHRONICLES	... KANSAS	2	2	1	1	L
COCAINE	... CALE, JJ	2	3	1	2	OC
COLD_AS_ICE	... FOREIGNER	3	6	2	4	LD_A
COLD_WIND_TO_WALHALLA	... JETHRO_TULL	6	4	5	0	
COLORADO	... STILLS, STEPHEN	4	5	3	2	OR
COLOURS	... DONOVAN	5	3	4	0	
COME_INSIDE	... COMMODORES	3	13	2	11	ME_INSIDE__
COME_INSIDE_OF_MY_GUITAR	... BELLAMY_BROTHERS	13	6	12	0	
COME_ON_OVER	... BEE_GEES	6	6	5	1	O
COME_TOGETHER	... BEATLES	6	4	5	0	
COMING_INTO_LOS_ANGELES	... GUTHERIE, ARLO	4	4	3	1	I
COMMOTION	... CCR	4	4	3	1	M
COMPARED_TO_WHAT?	... FLACK, ROBERTA	4	3	3	0	
CONCLUSION	... ELP	3	4	2	2	NC
CONFUSION	... PROCOL_HARUM	4	1	3	0	

# 2-3-Bäume

**B-Bäume können auch als Hauptspeicher-Datenstruktur verwendet werden**

- möglichst kleine Knoten wichtiger als hohes Fan-Out
- 2-3 Bäume: B-Bäume der Klasse (1,h), d.h. mit minimalen Knoten
- Also: Es gelten alle für den B-Baum entwickelten Such- und Modifikationsalgorithmen

**Ein 2-3-Baum ist ein m-Wege-Suchbaum (m=3),** der entweder leer ist oder die Höhe  $h \geq 1$  hat und folgende Eigenschaften besitzt:

- Alle Knoten haben einen oder zwei Einträge (Schlüssel).
- Alle Knoten außer den Blattknoten besitzen 2 oder 3 Söhne.
- Alle Blattknoten sind auf derselben Stufe.

*Beispiel:*

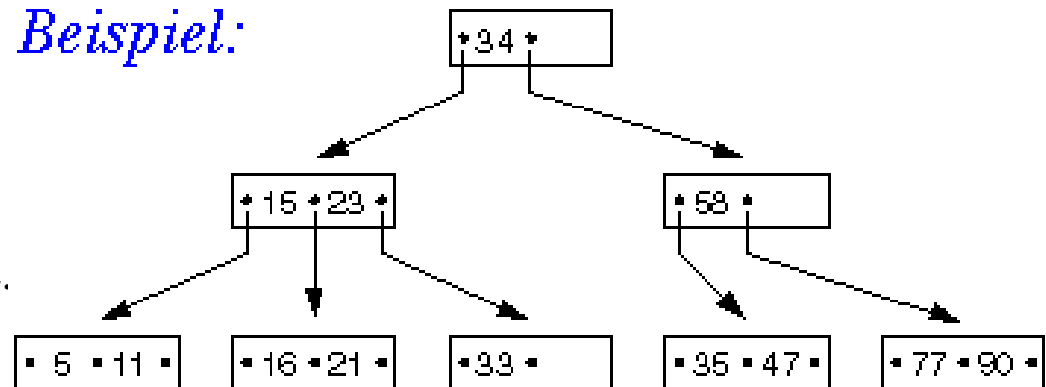

## Beobachtungen

- 2-3-Baum ist balancierter Baum
- ähnliche Laufzeitkomplexität wie AVL-Baum
- schlechte Speicherplatznutzung (besonders nach Höhenänderung)

# Binäre B-Bäume

- Verbesserte Speicherplatznutzung gegenüber 2-3-Bäumen durch Speicherung der Knoten als gekettete Listen mit einem oder zwei Elementen:

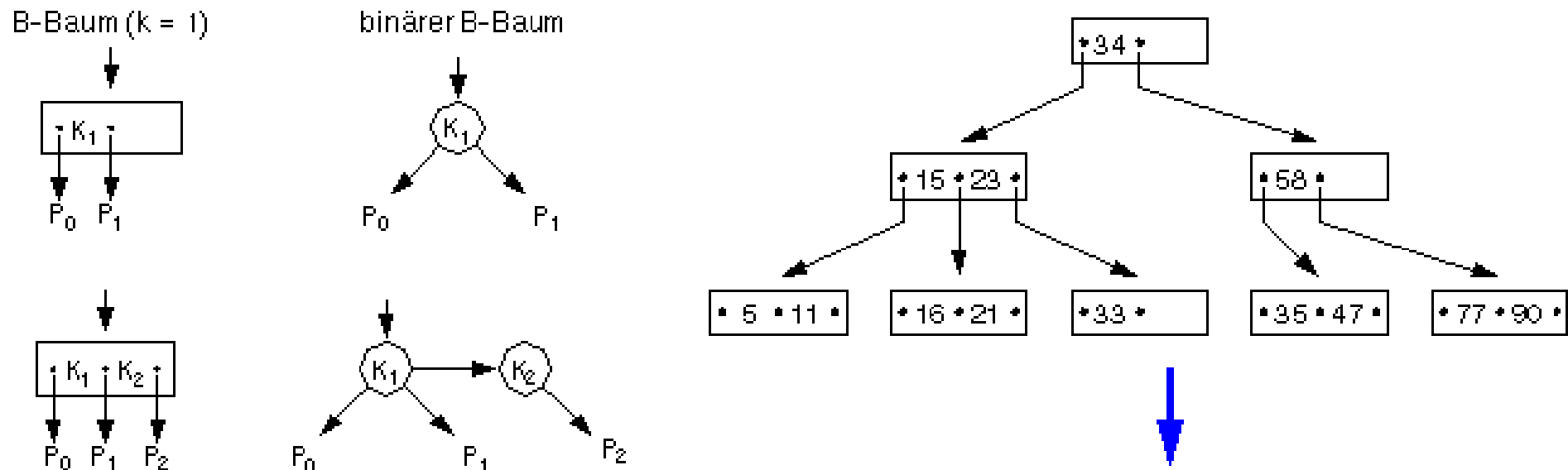

- Variante: symmetrischer binärer B-Baum

# Digitale Suchbäume I

## **Prinzip digitaler Suchbäume (kurz: Digitalbäume)**

- Zerlegung des Schlüssels - bestehend aus Zeichen eines Alphabets - in Teile
- Aufbau des Baumes nach Schlüsselteilen
- Suche im Baum durch Vergleich von Schlüsselteilen
- jede unterschiedliche Folge von Teilschlüsseln ergibt eigenen Suchweg im Baum
- alle Schlüssel mit dem gleichen Präfix haben in der Länge des Präfixes den gleichen Suchweg
- vorteilhaft u.a. bei variabel langen Schlüsseln, z.B. Strings

# Digitale Suchbäume II

## Was sind Schlüsselteile ?

- Schlüsselteile können gebildet werden durch Elemente (Bits, Ziffern, Zeichen) eines Alphabets oder durch Zusammenfassungen dieser Grundelemente (z. B. Silben der Länge k)
- Höhe des Baumes =  $l/k + 1$ , wenn l die max. Schlüssellänge und k die Schlüsselteillänge ist

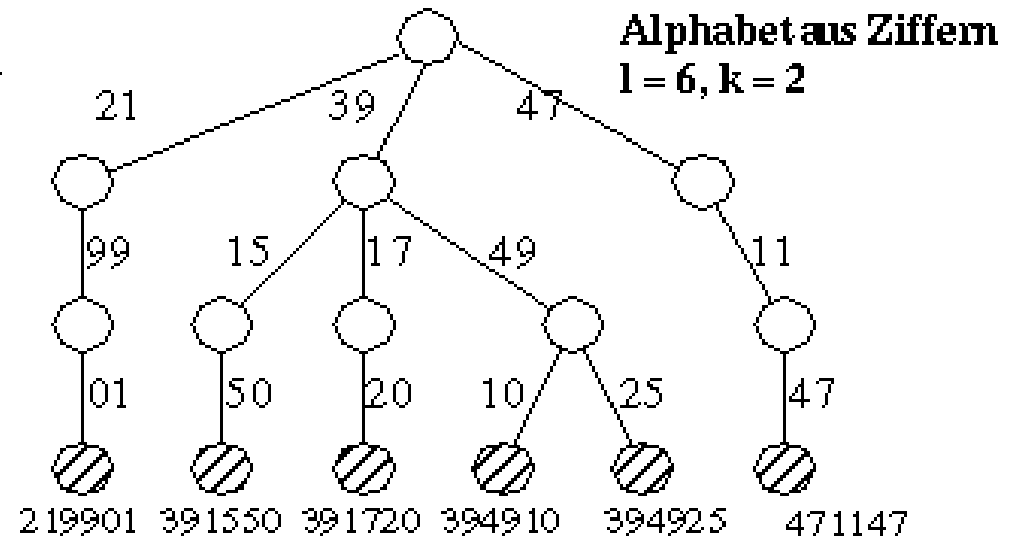
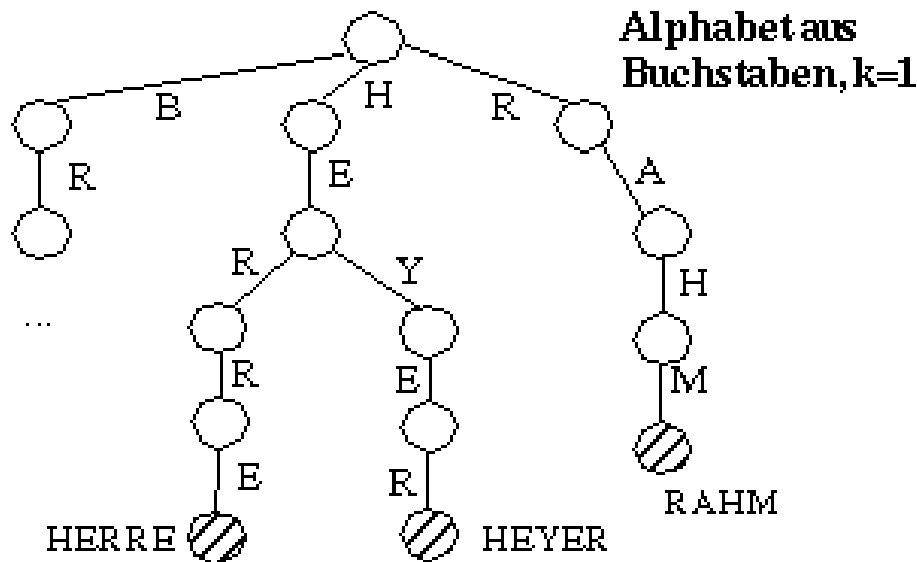

# m-ärer Trie I

## **Spezielle Implementierung des Digitalbaumes: Trie**

- Trie leitet sich von Information Retrieval ab (E.Fredkin, 1960)

## **Spezielle m-Wege-Bäume, wobei Kardinalität des Alphabets und Länge k der Schlüsselteile den Grad m festlegen**

- bei Ziffern:  $m = 10$
- bei Alpha-Zeichen:  $m = 26$ ; bei alphanumerischen Zeichen:  $m = 36$
- bei Schlüsselteilen der Länge k potenziert sich Grad entsprechend, d. h. als Grad ergibt sich  $m^k$

# Trie-Darstellung

- Jeder Knoten eines Tries vom Grad  $m$  ist im Prinzip ein eindimensionaler Vektor mit  $m$  Zeigern
- Jedes Element im Vektor ist einem Zeichen (bzw. Zeichenkombination) zugeordnet. Auf diese Weise wird ein Schlüsselteil (Kante) implizit durch die Vektorposition ausgedrückt.

- Beispiel: Knoten eines 10-ären Trie mit Ziffern als Schlüsselteilen

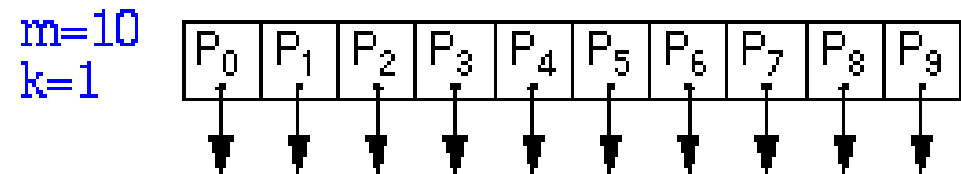

- implizite Zuordnung von Ziffer/Zeichen zu Zeiger.

$P_i$  gehört also zur Ziffer  $i$ . Tritt Ziffer  $i$  in der betreffenden

Position auf, so verweist  $P_i$  auf den Nachfolgerknoten. Kommt  $i$  in der betreffenden Position nicht vor, so ist  $P_i$  mit NULL belegt

- Wenn der Knoten auf der  $j$ -ten Stufe eines 10-ären Trie liegt, dann zeigt  $P_i$  auf einen Unterbaum, der nur Schlüssel enthält, die in der  $j$ -ten Position die Ziffer  $i$  besitzen

# Grundoperationen auf Tries I

## Direkte Suche:

In der Wurzel wird nach dem 1. Zeichen des Suchschlüssels verglichen. Bei Gleichheit wird der zugehörige Zeiger verfolgt. Im gefundenen Knoten wird nach dem 2. Zeichen verglichen usw.

- Aufwand bei erfolgreicher Suche:  $l_i / k$  (+ 1 bei Präfix)
- effiziente Bestimmung der Abwesenheit eines Schlüssels (z. B. CAD)

Beispiel: Trie für Schlüssel aus einem auf A-E beschränkten Alphabet

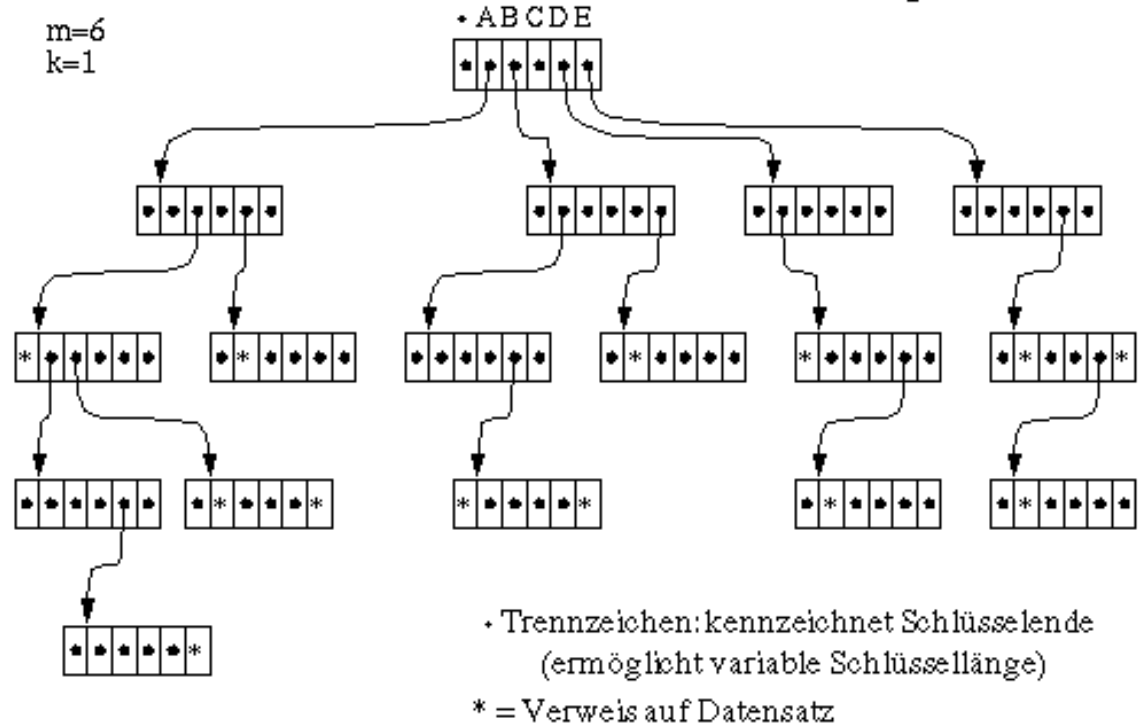

# Grundoperationen auf Tries II

- **Einfügen:** Wenn Suchpfad schon vorhanden, wird NULL-Zeiger in \*-Zeiger umgewandelt, sonst Einfügen von neuen Knoten (z. B. CAD)
- **Löschen:** Nach Aufsuchen des richtigen Knotens wird ein \*-Zeiger auf NULL gesetzt. Besitzt daraufhin der Knoten nur NULL-Zeiger, wird er aus dem Baum entfernt (rekursive Überprüfung der Vorgängerknoten)

# Eigenschaften von Tries

## **Beobachtungen:**

- Höhe des Trie wird durch den längsten abgespeicherten Schlüssel bestimmt
- Gestalt des Baumes hängt von der Schlüsselmenge, also von der Verteilung der Schlüssel, nicht aber von der Reihenfolge ihrer Abspeicherung ab
- Knoten, die nur NULL-Zeiger besitzen, werden nicht angelegt

## **Dennoch schlechte Speicherplatzausnutzung**

- dünn besetzte Knoten
- viele Einweg-Verzweigungen (v.a. in der Nähe der Blätter)

## **Möglichkeiten der Kompression**

- Sobald ein Zeiger auf einen Unterbaum mit nur einem Schlüssel verweist, wird der (Rest-) Schlüssel in einem speziellen Knotenformat aufgenommen und Unterbaum eingespart -> vermeidet Einweg-Verzweigungen
- nur besetzte Verweise werden gespeichert (erfordert Angabe des zugehörigen Schlüsselteils)

# PATRICIA-Tree (Practical Algorithm To Retrieve Information Coded In Alphanumeric)

## Merkmale

- Binärdarstellung für Schlüsselwerte -> binärer Digitalbaum
- Speicherung der Schlüssel in den Blättern
- innere Knoten speichern, wie viele Zeichen (Bits) beim Test zur Wegeauswahl zu überspringen sind
- Vermeidung von Einwegverzweigungen, in dem bei nur noch einem verbleibenden Schlüssel direkt auf entsprechendes Blatt verwiesen wird

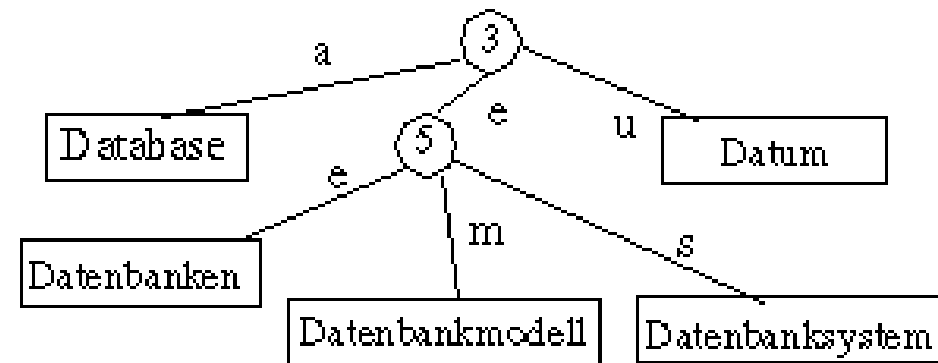
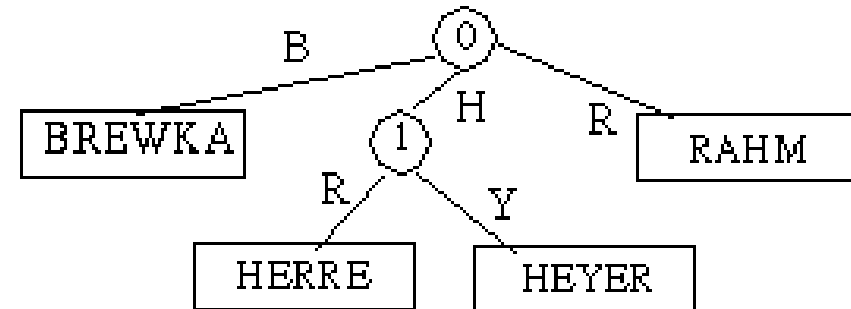

# Eigenschaften von PATRICIA-Trees

- speichereffizient
- sehr gut geeignet für variabel lange Schlüssel und (sehr lange) Binärdarstellungen von Schlüsselwerten
- bei jedem Suchschlüssel muss die Testfolge von der Wurzel beginnend ganz ausgeführt werden, bevor über Erfolg oder Misserfolg der Suche entschieden werden kann

# Beispiel: PATRICIA-Tree

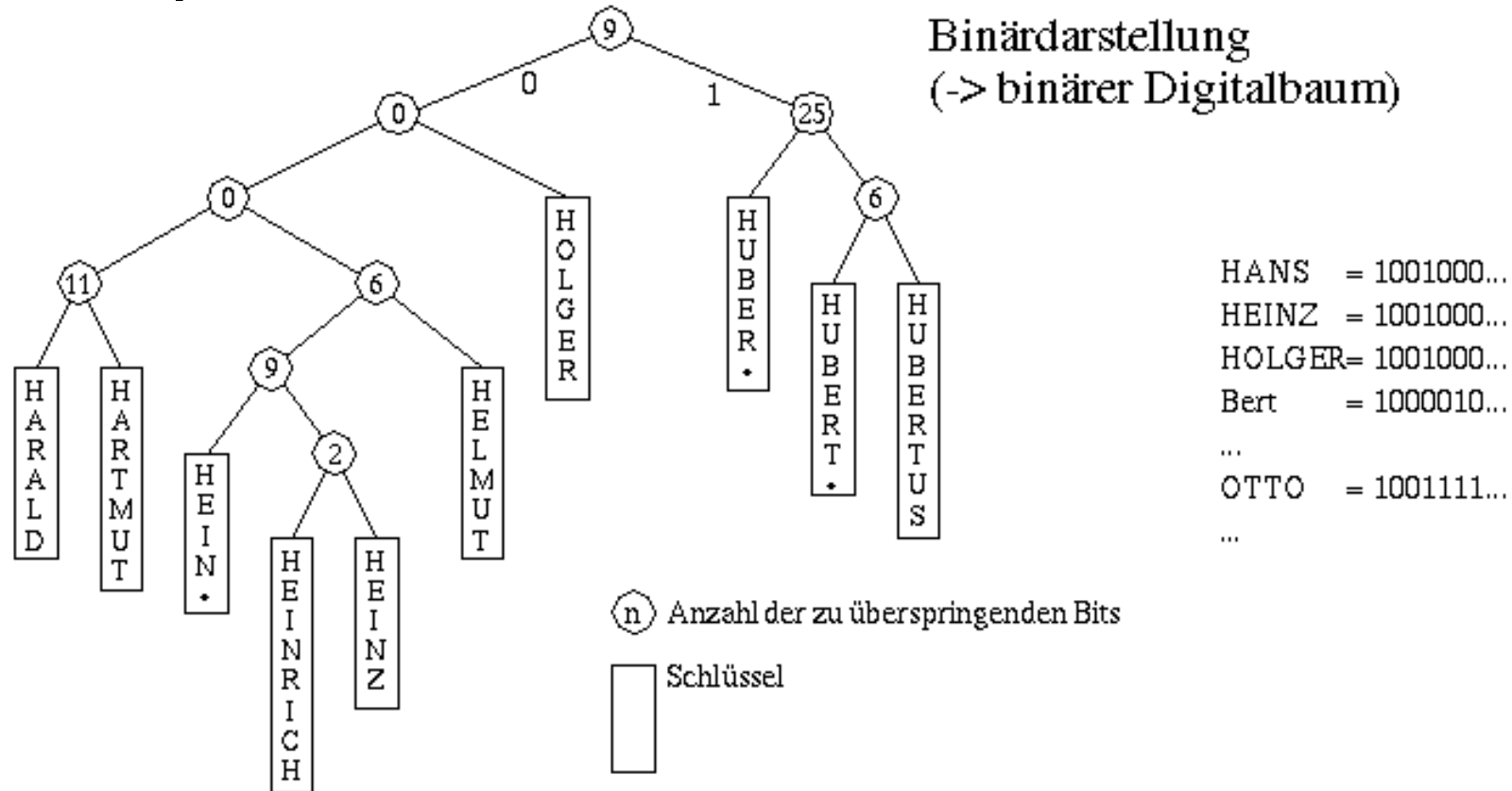

- Suche nach dem Schlüssel HEINZ = X'10010001000101100100110011101011010'

- Suche nach ABEL = X'1000001100001010001011001100' ?

Beobachtung: Erfolgreiche und erfolglose Suche endet in einem Blattknoten

# Präfix- bzw. Radix-Baum

## (Binärer) Digitalbaum als Variante des PATRICIA-Baumes

- Speicherung variabel langer Schlüsselteile in den inneren Knoten, sobald sie sich als Präfixe für die Schlüssel des zugehörigen Unterbaums abspalten lassen
- komplexere Knotenformate und aufwendigere Such- und Aktualisierungsoperationen
- erfolglose Suche lässt sich oft schon in einem inneren Knoten abbrechen

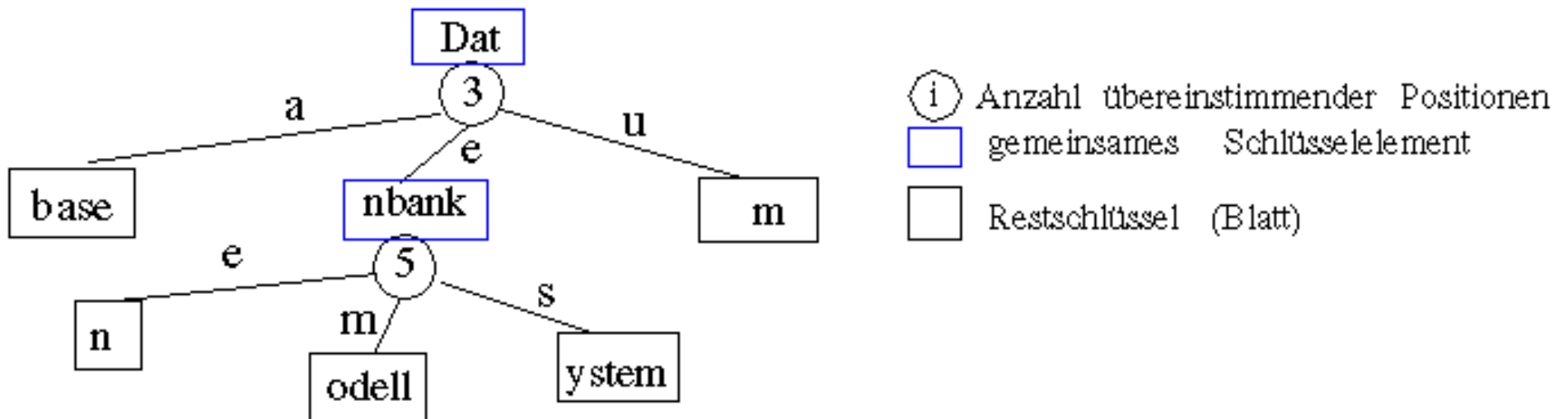

# Zusammenfassung I

## **Konzept des Mehrwegbaumes:**

- Aufbau sehr breiter Bäume von geringer Höhe
- Bezugsgröße: Seite als Transporteinheit zum Externspeicher
- Seiten werden immer größer, d. h., das Fan-out wächst weiter

## **B- und B\*-Baum gewährleisten eine balancierte Struktur**

- unabhängig von Schlüsselmenge
- unabhängig ihrer Einfügereihenfolge

## **Wichtigste Unterschiede des B\*-Baums zum B-Baum:**

- strikte Trennung zwischen Datenteil und Indexteil. Datenelemente stehen nur in den Blättern des B\*-Baumes
- Schlüssel innerer Knoten haben nur Wegweiserfunktion. Sie können auch durch beliebige Trenner ersetzt oder durch Komprimierungsalgorithmen verkürzt werden
- kürzere Schlüssel oder Trenner in den inneren Knoten erhöhen Verzweigungsgrad des Baumes und verringern damit seine Höhe
- die redundant gespeicherten Schlüssel erhöhen den Speicherplatzbedarf nur wenig (<1%)
- Löschalgorithmus ist einfacher
- Verkettung der Blattseiten ergibt schnellere sequentielle Verarbeitung

# Zusammenfassung II

**Standard-Zugriffspfadstruktur** in DBS: B\*-Baum

**verallgemeinerte Überlaufbehandlung** verbessert Seitenbelegung

**Schlüsselkomprimierung**

- Verbesserung der Baumbreite
- Präfix-Suffix-Komprimierung sehr effektiv
- Schlüssellängen von 20-40 Bytes werden im Mittel auf 1.3-1.8 Bytes reduziert

**Binäre B-Bäume:** Alternative zu AVL-Bäumen als Hauptspeicher-Datenstruktur

**Digitale Suchbäume:** Verwendung von Schlüsselteilen

- Unterstützung von Suchvorgängen u.a. bei langen Schlüsseln variabler Länge
- wesentliche Realisierungen: PATRICIA-Baum / Radix-Baum

# Algorithmen und Datenstrukturen 1

Wintersemester 2006 / 2007  
Zusammenfassung

# 1. Effizienz: Zeit und Speicher

Die Abarbeitung von Programmen (Software) beansprucht 2 Ressourcen: Zeit und Hardware (wichtig: Speicher).

Wie steigt dieser Ressourcenverbrauch bei größeren Problemen (d.h. mehr Eingabedaten)?

Festlegung der Größenordnung der Komplexität in Abhängigkeit der Eingabegröße:  
Best Case, Worst Case, Average Case

Meist Abschätzung oberer Schranken (Worst Case): *Groß-Oh-Notation*

Zeitkomplexität  $T(n)$  eines Algorithmus ist von der Größenordnung  $n$ , wenn es Konstanten  $n_0$  und  $c > 0$  gibt, so dass für alle Werte von  $n > n_0$  gilt:

$$T(n) \leq c \cdot n$$

# 2. Suchen

## **Sequentielle Suche**

- Default-Ansatz zur Suche
- lineare Kosten  $O(n)$

## **Binärsuche**

- setzt Sortierung voraus
- Teile-und-Herrsche-Strategie
- wesentlich schneller als sequentielle Suche
- Komplexität:  $O(\log n)$

## **Weitere Suchverfahren auf sortierten Arrays für Sonderfälle**

- Sprungsuche
- exponentielle Suche
- Interpolationssuche

# 3. Listen

## **Verkettete Listen**

- dynamische Datenstrukturen mit geringem Speicheraufwand und geringem Änderungsaufwand
- Implementierungen: einfach vs. doppelt verkettete Listen
- hohe Flexibilität
- hohe Suchkosten

## **Skip-Listen**

- logarithmische Suchkosten
- randomisierte statt perfekter Skip-Listen zur Begrenzung des Änderungsaufwandes

## **ADT-Beispiele: Stack, Queue, Priority Queue**

- spezielle Listen mit eingeschränkten Operationen (LIFO bzw. FIFO)
- formale ADT-Spezifikation zur Festlegung der implementierungsunabhängigen Eigenschaften
- effiziente Implementierbarkeit der Operationen:  $O(1)$
- zahlreiche Anwendungsmöglichkeiten

# 4. Sortieren

Kosten allgemeiner Sortierverfahren wenigstens  $O(n \log n)$

Elementare Sortierverfahren: Kosten  $O(n^2)$

- einfache Implementierung; ausreichend bei kleinem  $n$
- gute Lösung: Insertion Sort

$O(n \log n)$ -Sortierverfahren: Heap-Sort, Quick-Sort, Merge-Sort

- Heap-Sort und Merge-Sort sind Worst-Case-optimal ( $O(n \log n)$ )
- in Messungen erzielte Quick-Sort in den meisten Fällen die besten Ergebnisse

Begrenzung der Kosten für Umkopieren durch indirekte Sortierverfahren

Vorteilhafte Eigenschaften

- Ausnutzen einer weitgehenden Vorsortierung
- Stabilität

Externes Sortieren

- fortgesetztes Zerlegen und Mischen
- Mehrwege-Merge-Sort reduziert Externspeicherzugriffe

# 5. Bäume

## Definitionen

- Baum, orientierter Baum (Wurzel-Baum), geordneter Baum, Binärbaum
- vollständiger, fast vollständiger, strikter, ausgeglichener, ähnlicher, äquivalenter Binärbaum
- Höhe, Grad, Stufe / Pfadlänge, Gewicht

## Speicherung von Binärbäumen

- verkettete Speicherung
- Feldbaum-Realisierung
- sequentielle Speicherung

## Baum-Traversierung

- Preorder (WLR): Vorordnung
- Inorder (LWR): Zwischenordnung
- Postorder (LRW): Nachordnung

**Gefädelte Binärbäume:** Unterstützung der (iterativen) Baum-Traversierung durch Links/Rechts-Zeiger auf Vorgänger/Nachfolger in Traversierungsreihenfolge

# 6. Binäre Suchbäume

## **Natürliche binäre Suchbäume**

- Grundoperationen: Einfügen, sequentielle Suche, direkte Suche, Löschen
- Bestimmung der mittleren Zugriffskosten

## **Balancierte Binärbäume**

### **AVL-Baum**

- Einfügen mit Rotationstypen
- Löschen mit Rotationstypen

## **Gewichtsbalancierte Binärbäume**

## **Positionssuche mit balancierten Bäumen (Lösung des Auswahlproblems)**

# 7. Mehrwegbäume I

## **Konzept des Mehrwegbaumes:**

- Aufbau sehr breiter Bäume von geringer Höhe
- Bezugsgröße: Seite als Transporteinheit zum Externspeicher
- Seiten werden immer größer, d. h., das Fan-out wächst weiter

## **B- und B\*-Baum gewährleisten eine balancierte Struktur**

- unabhängig von Schlüsselmenge
- unabhängig ihrer Einfügereihenfolge

## **Wichtigste Unterschiede des B\*-Baums zum B-Baum:**

- strikte Trennung zwischen Datenteil und Indexteil. Datenelemente stehen nur in den Blättern des B\*-Baumes
- Schlüssel innerer Knoten haben nur Wegweiserfunktion. Sie können auch durch beliebige Trenner ersetzt oder durch Komprimierungsalgorithmen verkürzt werden
- kürzere Schlüssel oder Trenner in den inneren Knoten erhöhen Verzweigungsgrad des Baumes und verringern damit seine Höhe
- die redundant gespeicherten Schlüssel erhöhen den Speicherplatzbedarf nur wenig (<1%)
- Löschalgorithmus ist einfacher
- Verkettung der Blattseiten ergibt schnellere sequentielle Verarbeitung

# Mehrwegbäume II

**Standard-Zugriffspfadstruktur** in DBS: B\*-Baum

**verallgemeinerte Überlaufbehandlung** verbessert Seitenbelegung

**Schlüsselkomprimierung**

- Verbesserung der Baumbreite
- Präfix-Suffix-Komprimierung sehr effektiv
- Schlüssellängen von 20-40 Bytes werden im Mittel auf 1.3-1.8 Bytes reduziert

**Binäre B-Bäume:** Alternative zu AVL-Bäumen als Hauptspeicher-Datenstruktur

**Digitale Suchbäume:** Verwendung von Schlüsselteilen

- Unterstützung von Suchvorgängen u.a. bei langen Schlüsseln variabler Länge
- wesentliche Realisierungen: PATRICIA-Baum / Radix-Baum